

Akü Kutup Başı

Ürün Kodu

220.200.001 (+) Zamak
 220.200.002 (-) Zamak
 220.200.003 2'li Set (+ / -) Zamak

Boyutlar & Diyagram

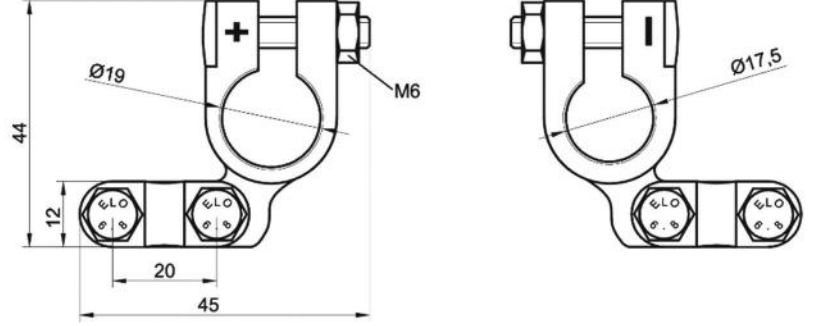

Teknik Data

Anma Gerilimi	6V / 12V / 24V / 48V / 72V	+ Kutup Başı Maksimum Çap	19,0mm
Çalışma Gerilimi	0 - 75V	- Kutup Başı Maksimum Çap	17,5mm
Nominal Sürekli Akım	120A	Kablodan Bağlantı Şekli	2 x M6 ile sıkıştırma
Marş Akımı	≤ 600A	Uygun Kablo Kesiti	6 - 100 mm ²
Kutup Bağlantı Şekli	M6 Vida ile	Malzeme / Kaplama	Zamak 7 / E-Zn
+ / - Kutup Ayrımı	Kabartma (+ / -) işareti ile		

Ürün Detay

Araçlarda akülerin (+) ve (-) terminallerinden enerji alabilmek amacı ile kullanılmaktadır. Araç akülerinin çıkış terminalleri farklı kalınlıkta olduğu için ELO Akü Kutup Başı delik çapları uygun ölçülerde ve konik olarak üretilmektedir. Kutup başının akülere bağlantı ve sıkıştırma civataları M6x25'dir. Sıkma vidalamın başları kare ve kilitle olarak üretilmektedir. Dolayısıyla, tek anahtarla ve kontra gerektirmeden sıkma ve sökme işlemi yapılabilir. Çıkış kablosu bağlantı terminalindeki kablo sıkıştırma köprüsü 15 mm boyunda iki adet M6 civata tarafından bağlanmaktadır. ELO Akü Kutup Başının kutuplarındaki işaretler (+ / -) kabartmadır. Dolayısıyla zaman içerisinde oluşan olumsuz çevresel şartlarından etkilenmez ve silinmez.

Notlar

Tüm ölçüler milimetre cinsindedir.